

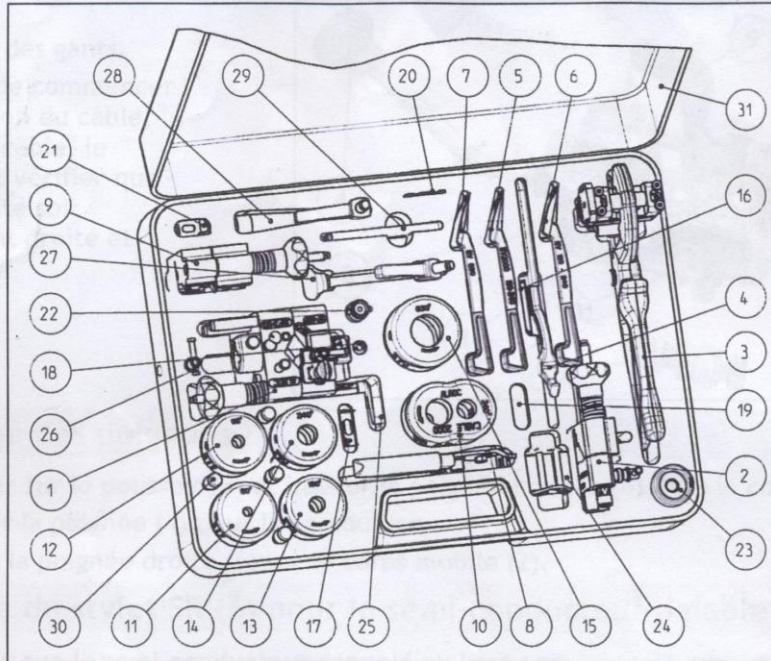

CNPT/630-2

Mode opératoire



REP	FONCTION	REFERENCE	REP	FONCTION	REFERENCE
1	➤ Coupe de la gaine	MF3/60	16	Grattage des résidus de semi non pelable	GRI
	➤ Incision du semi-conducteur pelable		17	Lame de MF3/60	LMF2
	➤ Coupe de l'isolant		18	Lame semi pelable de MF3/60	LS
2	Enlèvement du semi-conducteur non pelable	ASC R2	19	Emplacement pour lame d'ASC R2	LASCR1
3	➤ Réalisation de fentes	FENTECRAN/60	20	Lame de fentecran/40	LFE
	➤ Resserrage de la gaine		21	Lame de LHA/60	LHAC
4	Ecarter la gaine	EV/NPT	22	Styilet réglable de MF3/60	SR
5	Evaser la gaine	EV2000 150-240	23	Pige de réglage ASC R2	PASC1
6	Evaser la gaine	EV150-240	24	Flasque à rouleaux de fentecran/60	FRF
7	Evaser la gaine	EV630	25	Butée réglable	BR
8	Pose des colliers	LIGAREX	26	Vis blocage butée	VBB1
9	Chanfrein sur l'isolant	LHA/60	27	Poignée de MF3/60	POLH/R
10	Réalisation du cône sur l'isolant	TCD 2000	28	Poignée d'ASC R2	POLH/ER
11	Réalisation du cône sur l'isolant	TC 50 ²	29	Poignée de MF3/60 et de LHA/60	073/0017
12	Réalisation du cône sur l'isolant	TC 95 ²			
13	Réalisation du cône sur l'isolant	TC 150 ²	30	Poignée de TC	POTC
14	Réalisation du cône sur l'isolant	TC 240 ²	31	Coffret de rangement plastique	CNPT/630V
15	Réalisation du cône sur l'isolant	TC 630 ²			

⚠ Les outils doivent être utilisés lorsque le câble est hors tension par du personnel qui dispose de compétences en matière de préparation des câbles et de connaissances sur les phénomènes électriques.

⚠ Port de gants obligatoire.

⚠ Nettoyage de l'outil impératif après utilisation.

ALROC S.A.S - ZI de la Fonderie - 72160 TUFFE - FRANCE - Tél : 02.43.71.11.80 - Fax : 02.43.71.16.51

Internet : www.alroc.fr - E.mail : commercial@alroc.fr - info@alroc.fr

S.A.S au capital de 38.112,25€ - 341 050 987 RCS MAMERS - SIRET 341 050 987 00013 - APE 275E - TVA/FR 77 341 050 987

Edition 10/ 2005 /A4 - Illustrations non contractuelles



MF3/40 - MF3/60

Mode opératoire

Certifié ISO 9001 : 2000 par



- Mettre des gants.
- Avant de commencer la préparation du câble, nettoyer le câble, le redresser et vérifier que son extrémité soit parfaitement droite et nette.

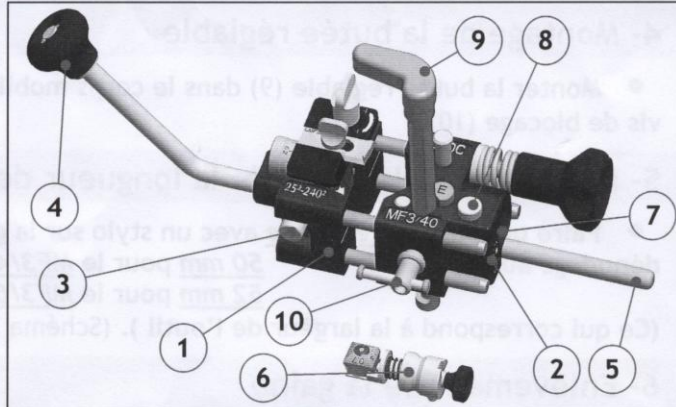

1- Montage des poignées

- Appuyer sur le poussoir (3) et insérer la poignée coudée (4) dans le corps fixe (1).
- Tourner la poignée (4) pour la verrouiller.
- Monter la poignée droite (5) sur le corps mobile (2).

2- Réglage du stylet SR (6) pour le semi-conducteur pelable

- Vérifier que le semi-conducteur cannelé ou lisse soit pelable.
- Pour les câbles C 33-226, vérifier le marquage de l'épaisseur du semi-conducteur pelable sur la gaine extérieure du câble.
- Choisir la cote de pénétration marquée sur l'index du stylet SR immédiatement inférieure à celle indiquée sur la gaine extérieure du câble.
- Pour les câbles UTE C 33223 et NFC 33 223, choisir la cote de pénétration 0,9.
- Pour les câbles HN33S23, choisir la cote de pénétration 1,1.
- En tirant et tournant l'index du stylet SR, afficher la cote de pénétration du côté de la lame.

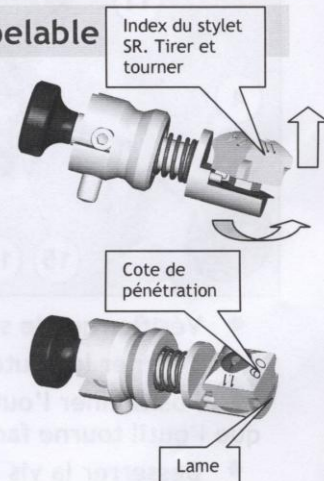

3- Montage du stylet SR

- Monter le stylet semi-conducteur SR (6) sur le corps fixe (1) dans son logement (7)
- Appuyer sur le poussoir (8), puis introduire le stylet SR dans le corps fixe (1) et relâcher le poussoir
- Placer le stylet SR (6) en position « OFF »

☞ Les outils doivent être utilisés lorsque le câble est hors tension par du personnel qui dispose de compétences en matière de préparation des câbles et de connaissances sur les phénomènes électriques.

☞ Port de gants obligatoire.

☞ Nettoyage de l'outil impératif après utilisation.

ALROC S.A.S - ZI de la Fonderie - 72160 TUFFE - FRANCE - Tél : 02.43.71.11.80 - Fax : 02.43.71.16.51

Internet : www.alroc.fr - E.mail : commercial@alroc.fr - info@alroc.fr

S.A.S au capital de 38.112,25€ - 341 050 987 RCS MAMERS - SIRET 341 050 987 00013 - APE 275E - TVA/FR 77 341 050 987



MF3/40 - MF3/60 Mode opératoire

Certifié ISO 9001 : 2000 par



4- Montage de la butée réglable

- Monter la butée réglable (9) dans le corps mobile (2) puis la bloquer à l'aide de la vis de blocage (10).

5- Repérage sur le câble de la longueur de gaine à dénuder

- Faire un trait de repérage avec un stylo sur la gaine extérieure à la cote de dénudage augmentée de : 50 mm pour le MF3/40
52 mm pour le MF3/60.

(Ce qui correspond à la largeur de l'outil). (Schéma 3)

6- Enlèvement de la gaine

- Ne pas utiliser de graisse sur le câble pour réaliser la coupe de la gaine extérieure.



Schéma 2



Trait de repérage

Schéma 3

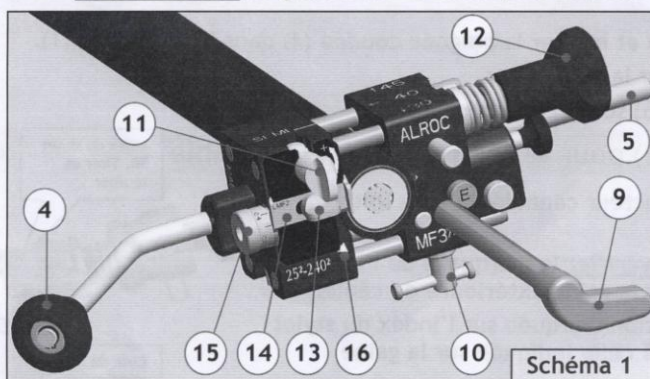
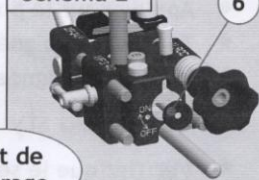

- Vérifier que le stylet semi-conducteur (6) est en position « OFF ». (Schéma 2)
- Tourner le bouton d'avance (11) à fond dans le sens ' + '. (Schéma 1)
- Positionner l'outil sur le câble et serrer suffisamment le bouton (12) de façon à ce que l'outil tourne facilement sur le câble. (Schéma 1)
- Desserrer la vis (10) et placer la butée (9) à 180° en la sortant à sa longueur maximale, afin qu'elle ne vienne pas en appui sur le bout du câble, puis resserrer la vis (10). (Schéma 1)
- Desserrer la vis (13), régler et ajuster la pénétration de la lame (14) à l'aide du bouton avance lame (15) en fonction de l'épaisseur de la gaine en plaçant le talon de la lame au plus près du semi-conducteur externe, sans le toucher. (Schéma 1)

☞ Les outils doivent être utilisés lorsque le câble est hors tension par du personnel qui dispose de compétences en matière de préparation des câbles et de connaissances sur les phénomènes électriques.

☞ Port de gants obligatoire.

☞ Nettoyage de l'outil impératif après utilisation.

ALROC S.A.S - ZI de la Fonderie - 72160 TUFFE - FRANCE - Tél : 02.43.71.11.80 - Fax : 02.43.71.16.51
Internet : www.alroc.fr - E.mail : commercial@alroc.fr - info@alroc.fr

S.A.S au capital de 38.112,25€ - 341 050 987 RCS MAMERS - SIRET 341 050 987 00013 - APE 275E - TVA/FR 77 341 050 987

Edition 10/ 2005 /A6 - Illustrations non contractuelles

Page : 2/5



MF3/40 - MF3/60 Mode opératoire

Certifié ISO 9001 : 2000 par



- Tourner l'outil de 2 tours dans le sens de la flèche (16) et vérifier le réglage de la lame (14), ajuster si nécessaire, puis **resserrer la vis** (13). (Schéma 1, page 2)
- Dénuder la gaine jusqu'à ce que la face avant de l'outil arrive sur le trait de repérage. (Schéma 3, page 2)
- Tourner le bouton d'avance (11) à fond dans le sens ' - '.
- Tourner lentement l'appareil à l'aide **des 2 poignées** (4) et (5), afin de réaliser la coupe droite de la gaine.
- Desserrer le bouton (12) suffisamment pour retirer l'appareil sans abîmer la lame.

7- Préparation de l'outil pour l'incision du semi-conducteur pelable

- Ne pas utiliser de graisse pour réaliser l'incision du semi-conducteur pelable.
- Avant toute opération, redresser le câble.
- Vérifier que le câble possède un **semi-conducteur pelable** cannelé ou lisse. Pour les câbles avec un semi-conducteur adhérent, utiliser l'outil ASC.

- Régler la butée (17) à la cote restante du semi-conducteur (30, 40, 45 ou 55 mm) suivant la notice de l'accessoire, à l'aide du poussoir (18).
- Desserrer la vis (13), rentrer complètement la lame (14) à l'aide de l'avance lame (15).
- Vérifier que la butée (9) est toujours placée à 180° afin qu'elle ne vienne pas en appui sur le bout du câble

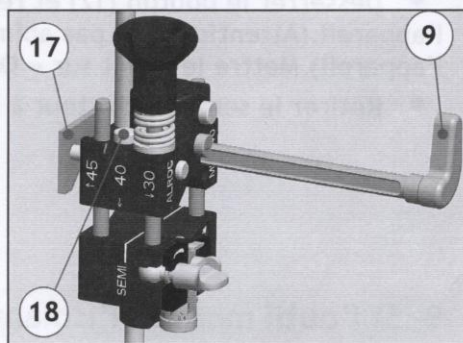

- Tirer et positionner le stylet semi-conducteur SR (6) en position « ON ».
- S'assurer que la pénétration de la lame est bien réglée (cf. Procédure de réglage du stylet réglable SR (6) ci-dessus).

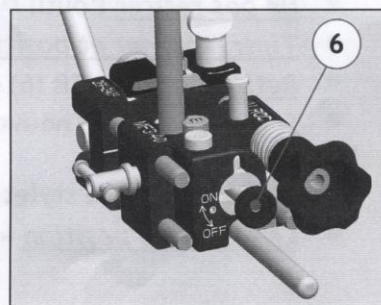

- ☞ Les outils doivent être utilisés lorsque le câble est hors tension par du personnel qui dispose de compétences en matière de préparation des câbles et de connaissances sur les phénomènes électriques.
- ☞ Port de gants obligatoire.
- ☞ Nettoyage de l'outil impératif après utilisation.

ALROC S.A.S - ZI de la Fonderie - 72160 TUFFE - FRANCE - Tél : 02.43.71.11.80 - Fax : 02.43.71.16.51

Internet : www.alroc.fr - E.mail : commercial@alroc.fr - info@alroc.fr

S.A.S au capital de 38.112,25€ - 341 050 987 RCS MAMERS - SIRET 341 050 987 00013 - APE 275E - TVA/FR 77 341 050 987



MF3/40 - MF3/60 Mode opératoire

Certifié ISO 9001 : 2000 par



8- Incision du semi-conducteur pelable

- Positionner l'outil sur le câble en plaçant le bout du câble en face du repère « SEMI », puis serrer modérément le bouton (12).
- A l'aide des 2 poignées (4) et (5), pousser et tourner l'outil dans le sens de la flèche afin d'engager l'outil sur 2 ou 3 tours, effectuer quelques tours de dénudage (4 cm), puis enlever la partie incisée du semi-conducteur.
- Vérifier l'absence de marque sur l'isolant. (cf 9- Si l'outil marque l'isolant).
- Terminer le dénudage à l'aide de la poignée coudée (4) jusqu'au contact de la butée (17) avec la gaine extérieure, puis effectuer 2 tours avec la butée en contact avec la gaine.
- Desserrer le bouton (12) et retirer l'appareil. (Attention à ne pas abîmer la lame en retirant l'appareil). Mettre le stylet sur « OFF ».
- Retirer le semi-conducteur à la main.

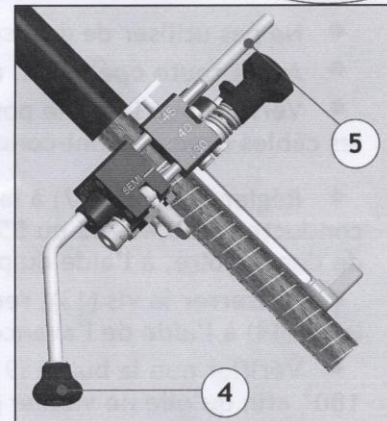
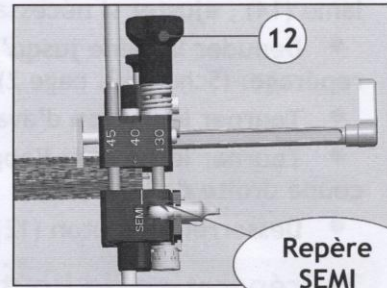

9- Si l'outil marque l'isolant

- Ne pas retirer l'outil MF3.
- Tirer, tourner et positionner le bouton du stylet SR (6) sur la position « OFF ».
- Retirer le stylet SR (6) en appuyant sur le poussoir (8).
- Sélectionner une nouvelle cote de pénétration indiquée sur l'index du stylet (cf. 2- Réglage du stylet SR).
- Repositionner le stylet SR dans son logement en appuyant sur le poussoir (8).
- Le placer en position « ON » puis terminer le dénudage comme indiqué ci-dessus

- ☞ Les outils doivent être utilisés lorsque le câble est hors tension par du personnel qui dispose de compétences en matière de préparation des câbles et de connaissances sur les phénomènes électriques.
- ☞ Port de gants obligatoire.
- ☞ Nettoyage de l'outil impératif après utilisation.

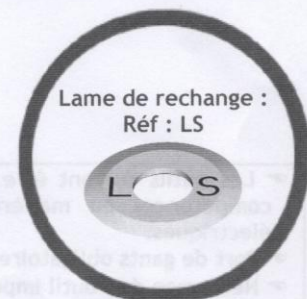

ALROC S.A.S - ZI de la Fonderie - 72160 TUFFE - FRANCE - Tél : 02.43.71.11.80 - Fax : 02.43.71.16.51
Internet : www.alroc.fr - E.mail : commercial@alroc.fr - info@alroc.fr

S.A.S au capital de 38.112,25€ - 341 050 987 RCS MAMERS - SIRET 341 050 987 00013 - APE 275E - TVA/FR 77 341 050 987



MF3/40 - MF3/60 Mode opératoire

Certifié ISO 9001 : 2000 par



8- Enlèvement de l'isolant

- **Ne pas utiliser** de graisse sur le câble pour réaliser la coupe de l'isolant.

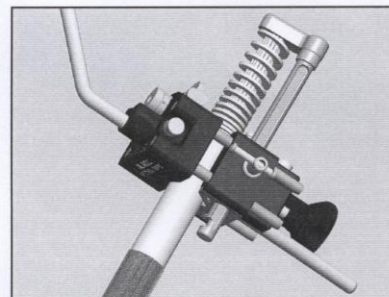
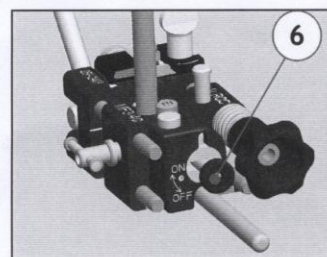
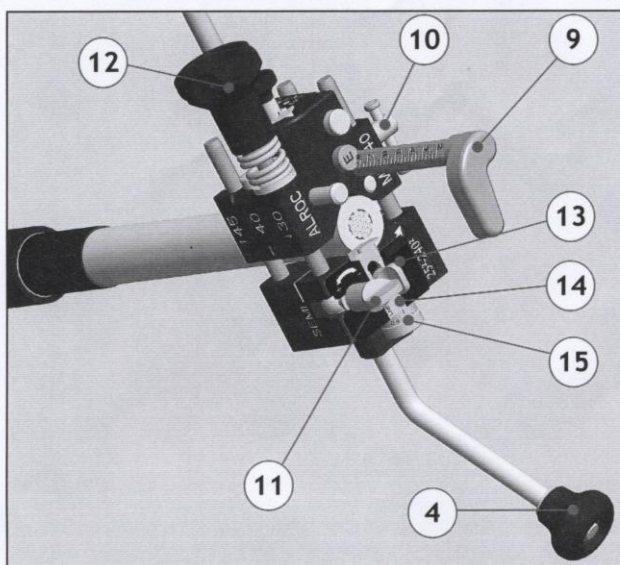

- Desserrer la vis (10), placer la butée (9) dans sa rainure, afficher la cote de dénudage à réaliser (Voir fiche technique de préparation du câble), puis resserrer la vis (10).
- Tourner le bouton d'avance (11) à fond dans le sens ' + '.
- Vérifier que le stylet (6) est en position « OFF ».
- Positionner l'outil sur le câble et serrer le bouton (12) modérément .
- Desserrer la vis (13), régler et ajuster la pénétration de la lame (14) à l'aide du bouton avance lame (15) en fonction de l'épaisseur de l'isolant. Resserrer la vis (13).
- Tourner l'outil de 2 tours dans le sens de la flèche et vérifier le réglage de la lame, desserrer la vis (13) et ajuster si nécessaire, puis resserrer la vis (13).
- Régler l'épaisseur du copeau à l'aide du bouton (11).
- Dénuder l'isolant à l'aide de la poignée (4), jusqu'à ce que la butée (9) vienne en contact sur l'âme du câble.
- Desserrer le bouton (12) et retirer l'appareil.

Lame de rechange :
Réf : LMF2



- ☞ Les outils doivent être utilisés lorsque le câble est hors tension par du personnel qui dispose de compétences en matière de préparation des câbles et de connaissances sur les phénomènes électriques.
- ☞ Port de gants obligatoire.
- ☞ Nettoyage de l'outil impératif après utilisation.

ALROC S.A.S - ZI de la Fonderie - 72160 TUFFE - FRANCE - Tél : 02.43.71.11.80 - Fax : 02.43.71.16.51
Internet : www.alroc.fr - E.mail : commercial@alroc.fr - info@alroc.fr

S.A.S au capital de 38.112,25€ - 341 050 987 RCS MAMERS - SIRET 341 050 987 00013 - APE 275E - TVA/FR 77 341 050 987



FENTECRAN/60

Mode opératoire

Certifié ISO 9001 : 2000 par



1- Préparation de l'outil pour les fentes

- Câbles de 50 à 630 mm²
- Monter le bloc fente (1) sur la pince à l'aide du bouton carré (2).
- Vérifier l'épaisseur de la gaine extérieure indiquée sur le câble (*).
- Choisir l'épaisseur correspondante figurant sur le bouton carré (2) et la positionner face au repère type (*).

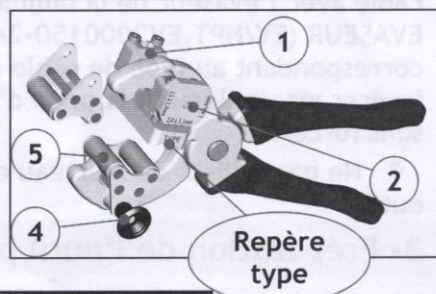

- Pour les câbles de 50 à 240 mm²
 - Monter le bloc rouleau (5) sur l'autre bras à l'aide de l'axe (4).



- Pour les câbles de 630 mm²
 - Démontez le bloc rouleau (5) de l'autre bras en retirant l'axe (4).

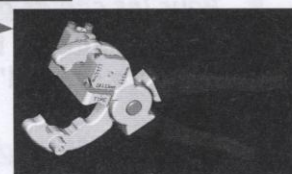

- (*) Pour les câbles UTE C33-223 NFC 33-223 et HN33S23, choisir la cote 2,8 à 3,5 mm sur le

2- Réalisation des fentes

- Positionner le bloc fente (1) sur le câble, en plaquant la butée B contre l'extrémité de la gaine.
- Appliquer une pression sur les manches de la pince FENTECRAN de façon à obtenir une fente sur la gaine extérieure du câble.
- Répéter l'opération autant de fois que la fiche de préparation du câble le spécifie.

Câbles 50 à 240 mm²

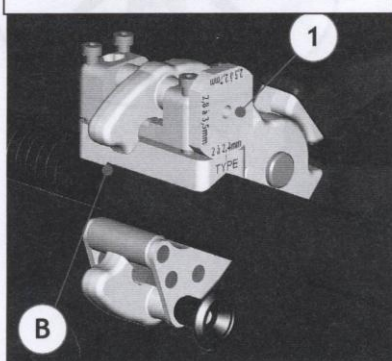

Lame de rechange :
Réf : LFE

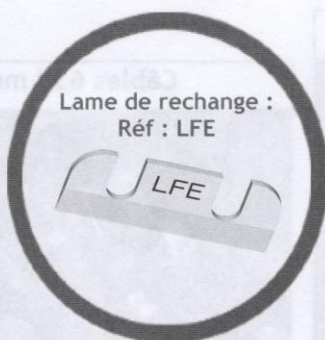

Câbles 630 mm²

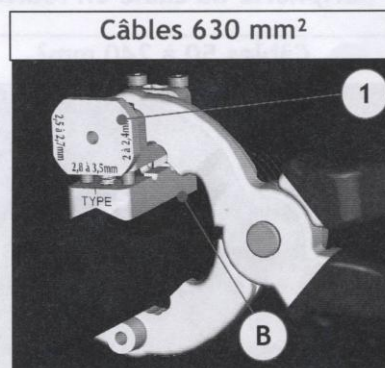

- ☞ Les outils doivent être utilisés lorsque le câble est hors tension par du personnel qui dispose de compétences en matière de préparation des câbles et de connaissances sur les phénomènes électriques.
- ☞ Port de gants obligatoire.
- ☞ Nettoyage de l'outil impératif après utilisation.

ALROC S.A.S - ZI de la Fonderie - 72160 TUFFE - FRANCE - Tél : 02.43.71.11.80 - Fax : 02.43.71.16.51
Internet : www.alroc.fr - E.mail : commercial@alroc.fr - info@alroc.fr

S.A.S au capital de 38.112,25€ - 341 050 987 RCS MAMERS - SIRET 341 050 987 00013 - APE 275E - TVA/FR 77 341 050 987



FENTECRAN/60

Mode opératoire

Certifié ISO 9001 - 2000 par



- Après avoir évasé la gaine extérieure du câble avec l'évaseur de la famille ALROC-EVASEUR (EV/NPT, EV2000150-240...), correspondant au type de câble à préparer, insérer manuellement la prise d'écran à picots, sans forcer.



- Ne pas utiliser de marteau ou d'autres outils

3- Préparation de l'outil pour le resserrage des gaines.

- Démontez le bloc fente (1) en retirant le bouton carré (2).
- Montez le bloc à rouleaux (3) sur la pince à l'aide du bouton carré (2).
- Pour les câbles de 50 à 240 mm²
 - Montez le bloc rouleau (5) sur l'autre bras à l'aide de l'axe (4).
- Pour les câbles de 630 mm²
 - Démontez le bloc rouleau (5) de l'autre bras en retirant l'axe (4).

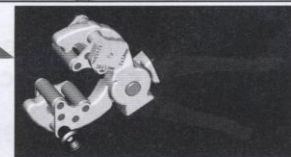
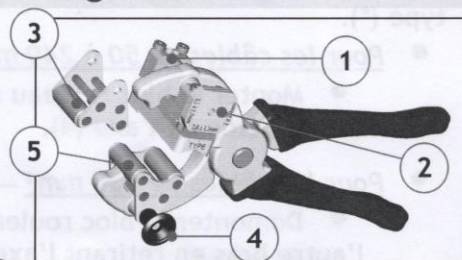

4- Resserrage de la gaine

- Positionner la pince sur le câble.
- Effectuer des petites pressions successives sur toute la périphérie du câble en tournant la pince autour de celui-ci.

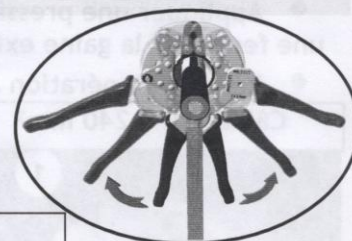

Câbles 50 à 240 mm²



Câbles 630 mm²

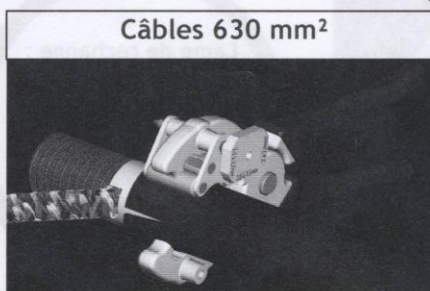

☞ Les outils doivent être utilisés lorsque le câble est hors tension par du personnel qui dispose de compétences en matière de préparation des câbles et de connaissances sur les phénomènes électriques.

☞ Port de gants obligatoire.

☞ Nettoyage de l'outil impératif après utilisation.

ALROC S.A.S - ZI de la Fonderie - 72160 TUFFE - FRANCE - Tél : 02.43.71.11.80 - Fax : 02.43.71.16.51

Internet : www.alroc.fr - E.mail : commercial@alroc.fr - info@alroc.fr

S.A.S au capital de 38.112,25€ - 341 050 987 RCS MAMERS - SIRET 341 050 987 00013 - APE 275E - TVA/FR 77 341 050 987

Edition 10/ 2005 / A6 - Illustrations non contractuelles

Page : 2/2



ASC R1 - ASC R2 Mode opératoire

Certifié ISO 9001 : 2000 par



1- Réglage de l'outil

- Monter la poignée équerre (3) sur le corps fixe (1).
- Introduire la pigne de réglage PASC1 entre le corps fixe (1) et le corps mobile (2), puis serrer le bouton (4).
- Desserrer la vis (5), puis amener la lame (6) en contact sur la pigne PASC1 en tournant le bouton (7) dans le sens + puis resserrer la vis (5).
- Enlever la pigne PASC1.

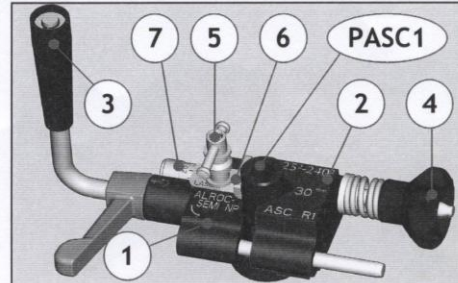

2- Choix de la longueur de semi-conducteur restante

- Dévisser complètement le bouton (4) et monter le corps mobile (2) de façon à ce que la cote de butée (30 ou 40 mm) soit affichée du côté de l'appareil où se situe la lame, puis remonter le bouton (4).
- Mettre de la graisse silicone sur le semi-conducteur adhérent.

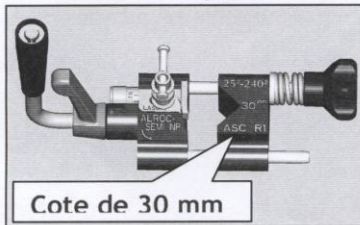

Cote de 30 mm

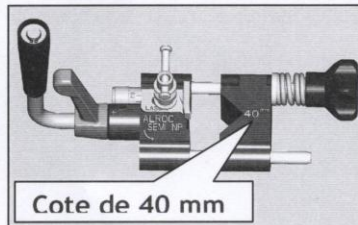

Cote de 40 mm

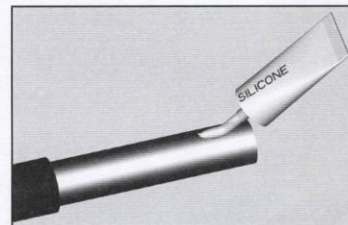

2- Enlèvement du semi-conducteur non pelable

- Positionner l'appareil sur le câble, puis serrer le bouton (4) à fond.
- Tourner l'outil régulièrement dans le sens de la flèche à l'aide de la poignée (3) sans le pousser.
- Vérifier l'état de surface de l'isolant et du copeau du semi-conducteur adhérent après quelques tours. Réajuster la pénétration de la lame si nécessaire (Dévisser la vis (5); ajuster la pénétration de la lame à l'aide du bouton (7); resserrer la vis (5)).
- Tourner l'outil dans le sens de la flèche à l'aide de la poignée (3) sans le pousser jusqu'à ce que le corps (2) vienne en contact avec l'extrémité de la gaine.
- Desserrer le bouton (4) et retirer l'outil du câble.

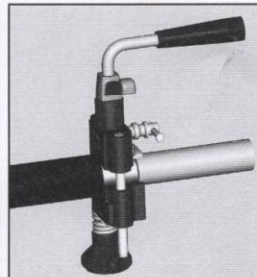
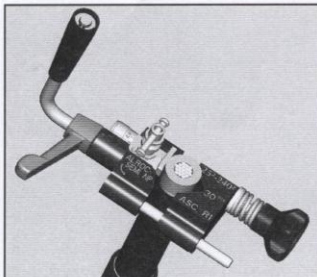
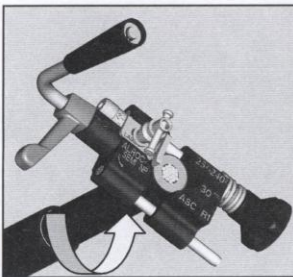

Lame de rechange :
Réf : LASCR1



- ☞ Les outils doivent être utilisés lorsque le câble est hors tension par du personnel qui dispose de compétences en matière de préparation des câbles et de connaissances sur les phénomènes électriques.
- ☞ Port de gants obligatoire.
- ☞ Nettoyage de l'outil impératif après utilisation.

ALROC S.A.S - ZI de la Fonderie - 72160 TUFFE - FRANCE - Tél : 02.43.71.11.80 - Fax : 02.43.71.16.51

Internet : www.alroc.fr - E.mail : commercial@alroc.fr - info@alroc.fr

S.A.S au capital de 38.112,25€ - 341 050 987 RCS MAMERS - SIRET 341 050 987 00013 - APE 275E - TVA/FR 77 341 050 987

Edition 10/ 2005 /A8 - Illustrations non contractuelles



EV/NPT Mode opératoire

Certifié ISO 9001 - 2000 par



1- Position de l'outil sur le câble

- Positionner l'écarteur EV/NPT sur la première languette réalisée à l'aide de la pince FENTECRAN en plaçant le manche (1) du côté de l'extrémité du câble et en positionnant le talon (2) sur la languette.

- Glisser la « pointe » (3) entre l'écran et le semi-conducteur.

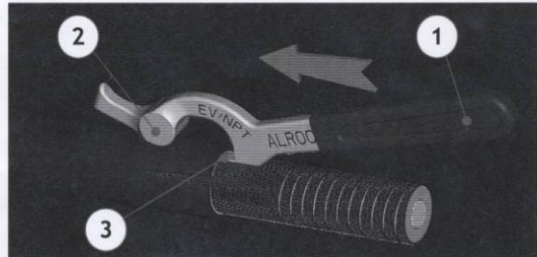

2- Ecartement de la gaine

- Maintenir le talon (2) en contact avec le câble en appuyant sur la partie (4), puis faire pivoter l'écarteur autour du talon (2) à l'aide du manche (1) en maintenant la pointe (3) sous la languette, jusqu'à ce que la butée (4) de l'écarteur vienne en appui sur la gaine du câble.

- Effectuer les mêmes opérations pour les autres languettes.

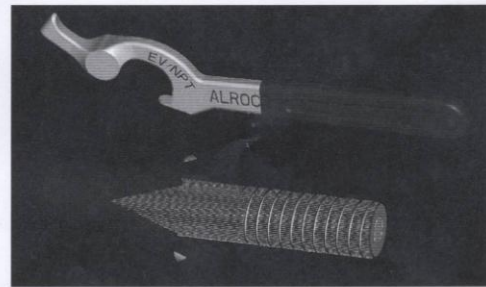
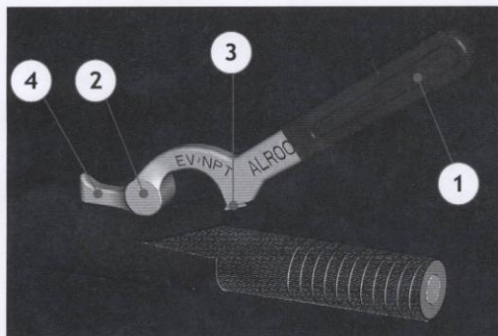
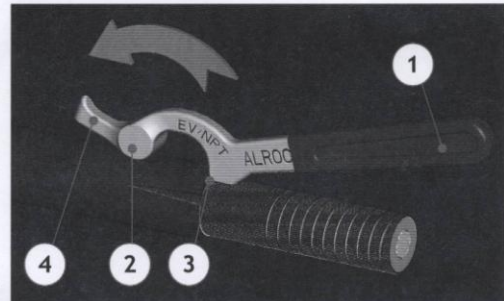

☞ Les outils doivent être utilisés lorsque le câble est hors tension par du personnel qui dispose de compétences en matière de préparation des câbles et de connaissances sur les phénomènes électriques.

☞ Port de gants obligatoire.

☞ Nettoyage de l'outil impératif après utilisation.

ALROC S.A.S - ZI de la Fonderie - 72160 TUFFE - FRANCE - Tél : 02.43.71.11.80 - Fax : 02.43.71.16.51
Internet : www.alroc.fr - E.mail : commercial@alroc.fr - info@alroc.fr

S.A.S au capital de 38.112,25€ - 341 050 987 RCS MAMERS - SIRET 341 050 987 00013 - APE 275E - TVA/FR 77 341 050 987

Edition 10/ 2005 /A6 - Illustrations non contractuelles



EVASEUR Mode opératoire

Certifié ISO 9001 - 2000 par



1- Position de l'outil sur le câble

- Présenter l'outil EV sur le câble.

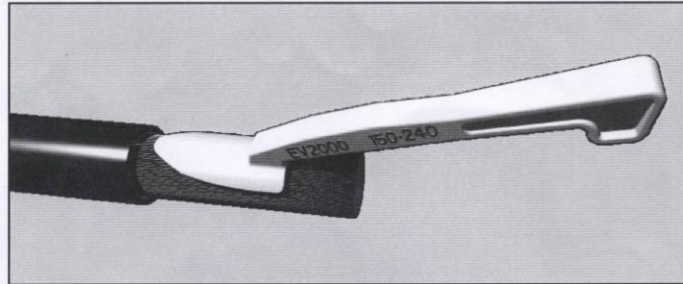

2- Evasement de la gaine

- Introduire puis :
- Soulever
- Ecarter
- Evaser autour du câble à l'aide du manche de l'évaseur, jusqu'à la garde (1) de l'outil EV.

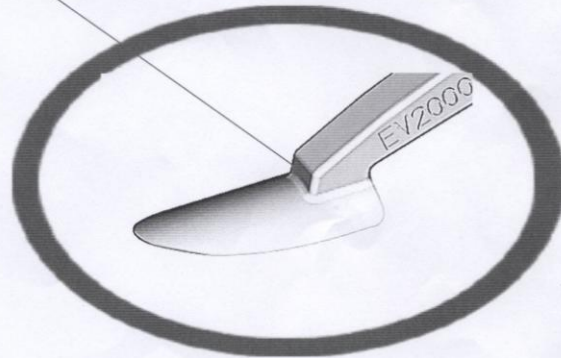
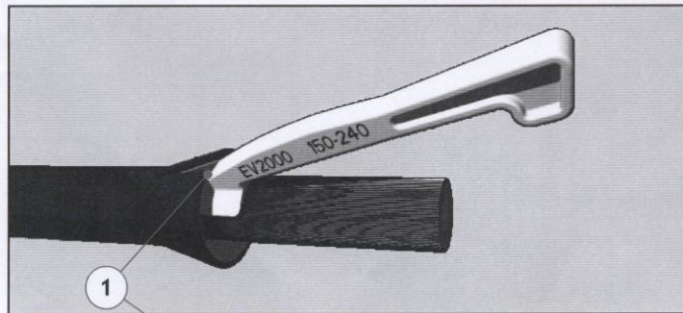

- ☞ Les outils doivent être utilisés lorsque le câble est hors tension par du personnel qui dispose de compétences en matière de préparation des câbles et de connaissances sur les phénomènes électriques.
- ☞ Port de gants obligatoire.
- ☞ Nettoyage de l'outil impératif après utilisation.

ALROC S.A.S - ZI de la Fonderie - 72160 TUFFE - FRANCE - Tél : 02.43.71.11.80 - Fax : 02.43.71.16.51
Internet : www.alroc.fr - E.mail : commercial@alroc.fr - info@alroc.fr

S.A.S au capital de 38.112,25€ - 341 050 987 RCS MAMERS - SIRET 341 050 987 00013 - APE 275E - TVA/FR 77 341 050 987

Edition 10/ 2005 / A3 - Illustrations non contractuelles



LHA - LHA/60 - LHA2 - LHA3 Mode opératoire

Certifié ISO 9001 : 2000 par



1- Réglage de l'outil

- Présenter l'outil LHA sur le câble et serrer l'écrou de blocage.

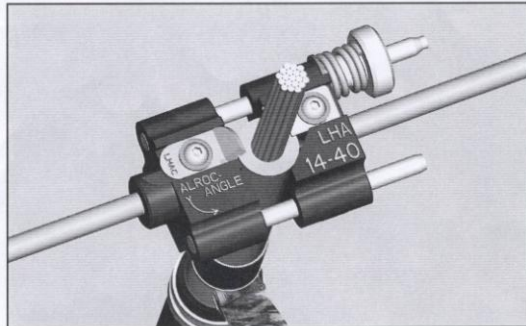

2- Réalisation du chanfrein

- Tourner l'outil 3 ou 4 tours dans le sens de la flèche (1).
- Desserrer l'écrou et retirer l'outil.

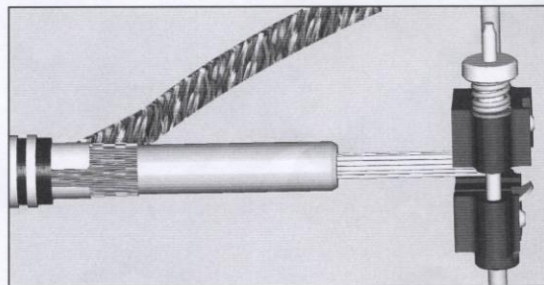
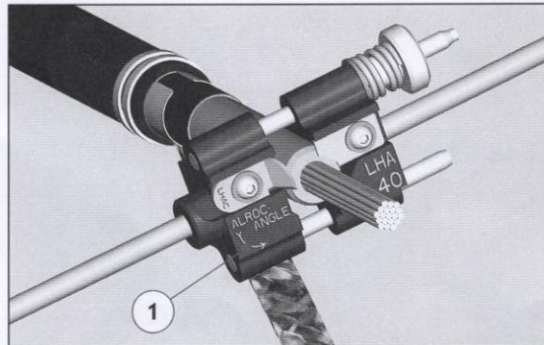

Lame de rechange :
Réf : LHAC
Codet EDF : 07 57 831



- ☞ Les outils doivent être utilisés lorsque le câble est hors tension par du personnel qui dispose de compétences en matière de préparation des câbles et de connaissances sur les phénomènes électriques.
- ☞ Port de gants obligatoire.
- ☞ Nettoyage de l'outil impératif après utilisation.

ALROC S.A.S - ZI de la Fonderie - 72160 TUFFE - FRANCE - Tél : 02.43.71.11.80 - Fax : 02.43.71.16.51
Internet : www.alroc.fr - E.mail : commercial@alroc.fr - info@alroc.fr

S.A.S au capital de 38.112,25€ - 341 050 987 RCS MAMERS - SIRET 341 050 987 00013 - APE 275E - TVA/FR 77 341 050 987

Edition 10/ 2005 /A3 - Illustrations non contractuelles



TCD 2000 Mode opératoire

Certifié ISO 9001 : 2000 par:



1- Positionner le TCD 2000

- En fonction de la section, présenter l'outil devant le câble.
- Introduire l'outil TCD 2000 sur le câble.

Câble 2000 150mm²

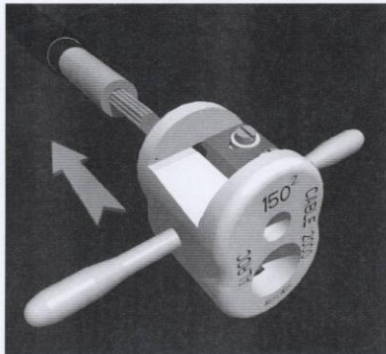

Câble 2000 240mm²

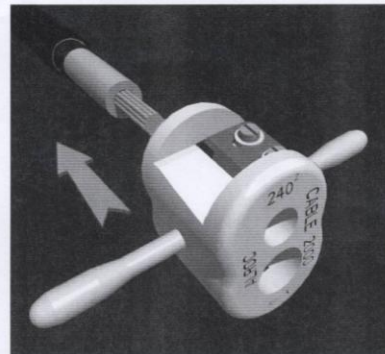

2- Réaliser le cône

- Tourner dans le sens de la flèche, tout en exerçant une poussée axiale sur les poignées de l'outil.

- Retirer l'outil TCD 2000.

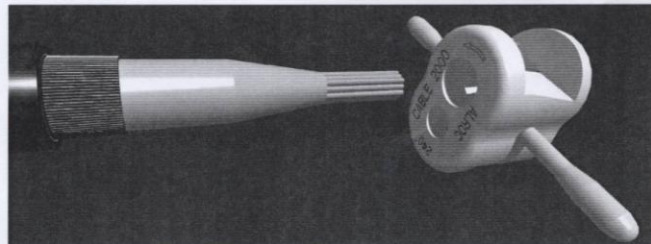
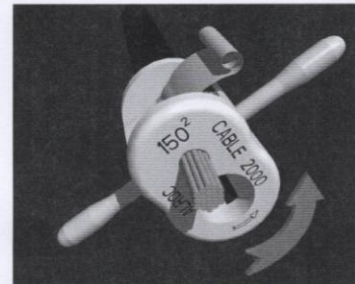

- ☞ Les outils doivent être utilisés lorsque le câble est hors tension par du personnel qui dispose de compétences en matière de préparation des câbles et de connaissances sur les phénomènes électriques.
- ☞ Port de gants obligatoire.
- ☞ Nettoyage de l'outil impératif après utilisation.

ALROC S.A.S - ZI de la Fonderie - 72160 TUFFE - FRANCE - Tél : 02.43.71.11.80 - Fax : 02.43.71.16.51
Internet : www.alroc.fr - E.mail : commercial@alroc.fr - info@alroc.fr

S.A.S au capital de 38.112,25€ - 341 050 987 RCS MAMERS - SIRET 341 050 987 00013 - APE 275E - TVA/FR 77 341 050 987

Edition 10/ 2005 /A4 - Illustrations non contractuelles



TC Mode opératoire

Certifié ISO 9001 : 2000 par



1- Positionner le TC

- Présenter l'outil TC devant le câble.
- Introduire l'outil TC sur le câble.

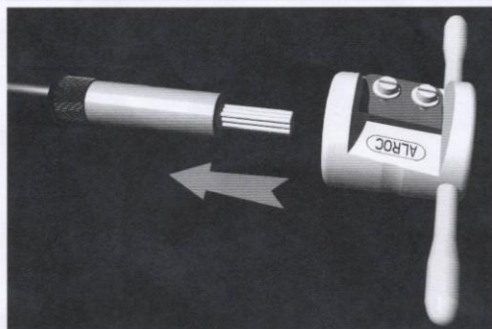

2- Réaliser le cône

- Tourner l'outil dans le sens de la flèche, tout en exerçant une poussée axiale sur les poignées de l'outil.

- Retirer l'outil TC.

- **IMPERATIF :**

- Un TC par section et par tension

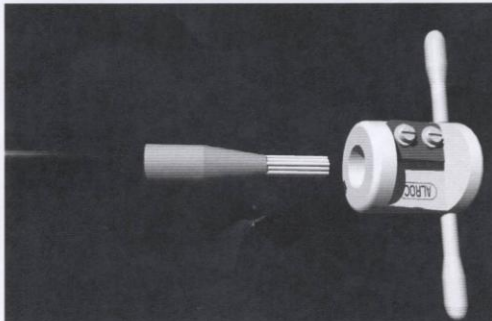
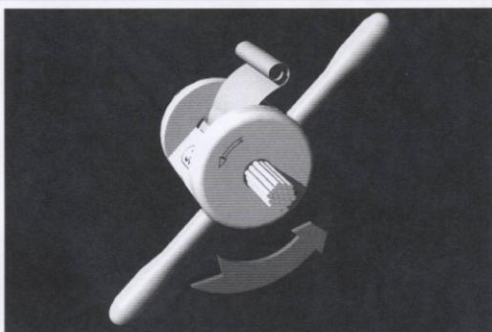

☞ Les outils doivent être utilisés lorsque le câble est hors tension par du personnel qui dispose de compétences en matière de préparation des câbles et de connaissances sur les phénomènes électriques.

☞ Port de gants obligatoire.

☞ Nettoyage de l'outil impératif après utilisation.

ALROC S.A.S - ZI de la Fonderie - 72160 TUFFE - FRANCE - Tél : 02.43.71.11.80 - Fax : 02.43.71.16.51

Internet : www.alroc.fr - E.mail : commercial@alroc.fr - info@alroc.fr

S.A.S au capital de 38.112,25€ - 341 050 987 RCS MAMERS - SIRET 341 050 987 00013 - APE 275E - TVA/FR 77 341 050 987

Edition 10/ 2005 / A4 - Illustrations non contractuelles



GRI Mode opératoire

Certifié ISO 9001 : 2000 par



1- Grattage des résidus de semi-conducteur non pelable

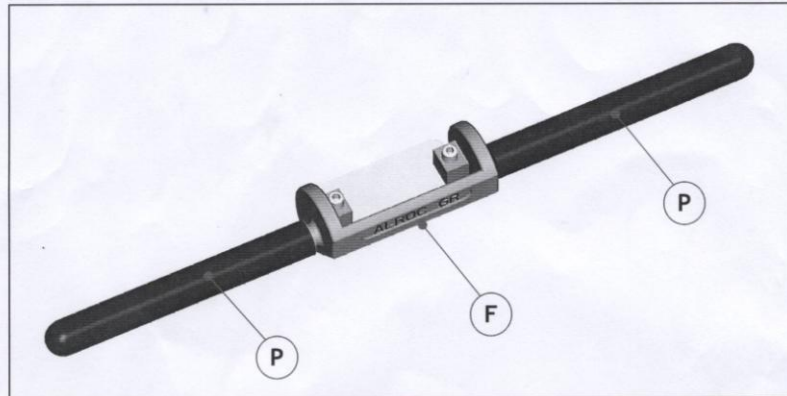

- Placer le grattoir GRI sur le câble en positionnant la face (F) perpendiculaire à une génératrice du câble et en plaçant le marquage « ALROC GR » du côté de l'extrémité du câble.
- Tirer le grattoir vers l'extrémité du câble à l'aide des deux poignées (P) en gardant la face (F) du grattoir en contact avec le câble.

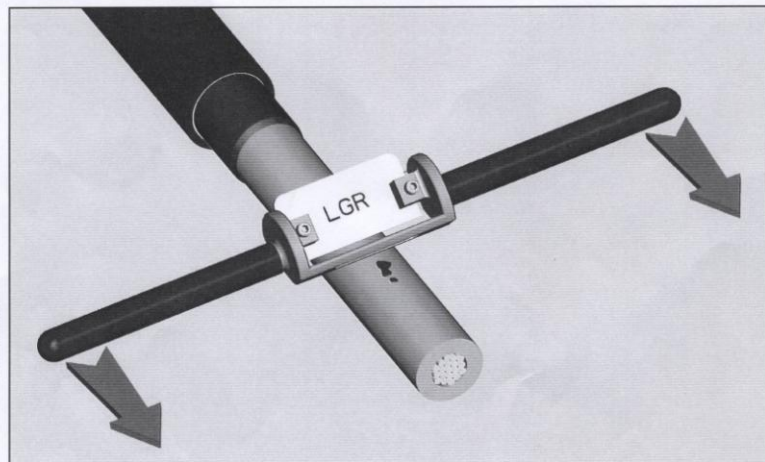

- ☞ Les outils doivent être utilisés lorsque le câble est hors tension par du personnel qui dispose de compétences en matière de préparation des câbles et de connaissances sur les phénomènes électriques.
- ☞ Port de gants obligatoire.
- ☞ Nettoyage de l'outil impératif après utilisation.

ALROC S.A.S - ZI de la Fonderie - 72160 TUFFE - FRANCE - Tél : 02.43.71.11.80 - Fax : 02.43.71.16.51
Internet : www.alroc.fr - E.mail : commercial@alroc.fr - info@alroc.fr

S.A.S au capital de 38.112,25€ - 341 050 987 RCS MAMERS - SIRET 341 050 987 00013 - APE 275E - TVA/FR 77 341 050 987

Edition 10/ 2005 /A5 - Illustrations non contractuelles